

1. Håndtering av avfall	05
2. Sikkerhetsregler og advarsler	05
3. Produktinformasjon	06
4. Miljø – energibesparelse /energieffektiv bruk	07
5. Viktig informasjon	07
6. Mål og tekniske spesifikasjoner	08
7. Før montering	08
8. Montering	09
9. Montering / demontering skuffer	10
9.1. Demontering av skuffer / fronter	10
9.2. Sidejustering	10
9.3. Høydejustering	11
9.4. Tiltjustering	11
9.5. Montering / demontering av innvendige hyller	11
10. Drift og vedlikehold	11
10.1. Før start	11
10.2. Rengjøring	11
10.3. Demping / inntrekk	12
10.4. Innstilling av temperatur	12
10.5. lyder	12
10.6. Feilsøking og service	12
11. Leveringsbestemmelser	12
11.1. Forbrukerkjøp	12
11.2. Næringskjøp	13

1. Håndtering av avfall

Avfallshåndtering av emballasjen:

Emballasjen beskytter produktet mot skader under transport. All emballasjen kan gjenvinnes og er merket for resirkulering. Sørg for at all plastemballasje kastes på en trygg måte og oppbevares utilgjengelig for barn, da uforsvarlig bruk kan medføre fare. Spør forhandleren eller lokale myndigheter om hvor emballasjen kan leveres for gjenvinning.

Avfallshåndtering av produktet:

Dette produktet hører inn under EU-direktiv 2002/96/EF om avfall fra elektrisk og elektronisk utstyr (WEEE). Dette symbolet angir at produktet ikke må behandles som husholdningsavfall. Verdifulle råvarer kan gjenvinnes ved å resirkulere brukte produkter. Ved å sørge for at produktet gjenvinnes korrekt, kan du bidra til å forhindre potensielle negative konsekvenser for miljøet og menneskers helse.



Når produktet skal kastes:

1. Trekk ut støpselet.
2. Kutt av strømkabelen.
3. Kontroller at kjølekretsen ikke er skadet før avfallshåndtering. Informasjon om kjølemiddelet er angitt på typeskiltet.
4. Produkter som ikke lenger er i bruk skal håndteres på en profesjonell og korrekt måte i samsvar med gjeldende lokale lover og forskrifter.

2. Sikkerhetsregler og advarsler

PRODUSENTEN AV PRODUKTET KAN IKKE HOLDES ANSVARLIG FOR SKADE SOM SKYLDES AT DISSE SIKKERHETSREGLENE OG ADVARSLERNE IKKE ER FULGT.

1. Les bruks- og monteringsanvisningen nøye før du tar i bruk produktet.
2. Dette produktet er beregnet for privat bruk. Produsenten kan ikke holdes ansvarlig for skade som følge av feil eller utilsiktet bruk av produktet.
3. Personer, som på grunn av sin psykiske eller fysiske, eller på grunn av sin uerfarenhet eller uvitenhet ikke er i stand til å betjene produktet på en sikker måte, må ikke bruke dette produktet uten tilsyn eller veiledning fra en ansvarlig person.
4. Produktet er ikke et leketøy! Grunnet fare for skade skal du ikke la barn leke med eller i nærheten av produktet eller leke med knappene. Ha små barn under oppsyn mens du bruker produktet. Eldre barn skal bare bruke produktet dersom de er blitt forklart hvordan, kan bruke det trygt og er kjent med farene ved feil bruk.
5. Kontroller at produktet ikke har noen synlige skader. Ikke monter eller ta i bruk et skadet produkt. Kontakt leverandøren umiddelbart for ytterligere råd før du monterer/kobler til strømledningen.
6. Før du kobler til strømledningen må du kontrollere at informasjonen på typeskiltet (spenning og tilkoblet belastning) samsvarer med strømnettet. Denne informasjonen må stemme overens for å unngå risiko for skader på produktet. Kontakt en kvalifisert elektriker hvis du er i tvil.

2. Sikkerhetsregler og advarsler

6

- 7.** Det kan kun garanteres for produktets elektriske sikkerhet når det er en uavbrutt forbindelse mellom produktet og et effektivt jordingsystem som samsvarer med gjeldene lokale og nasjonale forskrifter. Det er svært viktig at dette grunnleggende sikkerhetskravet er oppfylt og kontrolleres regelmessig. Ved enhver tvil bør ledningsnettet i huset kontrolleres av en kvalifisert elektriker. Produsenten kan ikke holdes ansvarlig for produkt- eller personskader som skyldes manglende eller utilstrekkelig jordingsystem som for eksempel elektrisk støt.
- 8.** Hvis strømledningen er skadet eller andre reparasjoner er nødvendige, skal arbeidet kun utføres av en godkjent servicetekniker slik at brukeren ikke utsettes for fare.
- 9.** Det garanteres kun for at produktet er trygt å bruke dersom det er montert og tilkoblet i samsvar med disse bruks- og monteringsanvisningene.
- 10.** Montering, vedlikehold og reparasjoner skal kun utføres av en autorisert reparatør i samsvar med nasjonale og lokale sikkerhetsforskrifter. Reparasjoner og annet arbeid av ukvalifiserte personer kan være farlig og produsenten vil ikke holdes ansvarlig. Strømledningen må ikke kobles til strømmettet før vedlikehold eller reparasjoner er utført.
- 11.** Produktet er kun frakoblet helt fra strømforsyningen når:
 - a. Støpselet er trukket ut
 - b. Sikringen i hus installasjonen er koblet helt ut
 - c. Skrusikringen er fjernet (i land hvor dette er aktuelt)
- 12.** Ikke koble produktet til strømmettet med skjøteledning. Skjøteledninger gir ikke tilfredsstillende sikkerhet for produktet (medfører for eksempel fare for overoppheting).
- 13.** Ikke bruk olje eller fett på dørpakningen, for olje og fett kan skade pakningen og etter hvert gjøre den porøs.
- 14.** Ikke blokker luftegitter for det vil gjøre produktet mindre effektivt, øke strømforbruket og produktet kan skades.
- 15.** Produktet er beregnet for bruk innenfor bestemte klimaklasser (omgivelsestemperatur) og bør ikke brukes utenfor disse grensene. Klimaklassen er angitt på typeskiltet på innsiden av produktet og i kap. 6.
- 16.** Ikke bruk damprensere for å rengjøre produktet. Damp kan trenge gjennom til de elektriske komponentene og forårsake en kortslutning.

3. Produktinformasjon

Cave 55 er designet med tanke på høyest mulig funksjonalitet/ fleksibilitet og er et moderne og spennende alternativ til de tradisjonelle vinskapene. Cave 55 har to utvendige skuffer og tre innvendige. Modulen har en kapasitet på ca 55 flasker. Skuffen har sotede glassfronter og LED-belysning. Dette beskytter vinen mot skadelige UV-stråler som nedsetter holdbarheten på vinen.

Omgivelsestemperatur der vinskuffen er installert må alltid være høyere enn inne i vinskuffen, men ikke overskride 27 °C. Modulen har trinnløs temperaturjustering hvor man kan stille inn temperaturen mellom 15- 18 °C i den øverste hyllen og i den nederste 8 -12 °C , rødvin lagres da i øverste skuff og hvitvin i nederste.

Hyllene er utformet slik at man kan plassere flaskene på langs eller på tvers. Man kan da velge den løsningen som er mest hensiktsmessig for sin egen vinsamling slik at man får utnyttet volumet i skuffen på best mulig måte.

I den nederste skuffen finner man to uttakbare hyller. Disse kan fjernes dersom man trenger ekstra plass til å oppbevare magnumflasker eller kartonger.

Skuffen integreres mellom to kjøkkenmoduler under benk og krever et nisjemål på B 800 x D 565 x 820 (min) mm.

Vinskuffen leveres med 2 stk rustfrie håndtak.

Produktet er ikke konstruert for kommersielt bruk.

4. Miljø – energibesparelse / energieffektiv bruk

Tiltak for energibesparelse

Det viktigste energisparetiltaket er at vinskuffen ikke blir stående unødvendig åpen, dette vil medføre økt gangtid og økt energiforbruk. Å ha god orden og oversikt i vinskuffen vil spare deg for mye leting og tid. Du vil da redusere gangtiden og energibruken.

- Monter vinskuffen i et godt ventilert rom. Påse at den ikke er montert slik at den står i direkte sollys eller nær en varmekilde.
- Ikke dekk til ventilasjonsgitterene og fjern støv regelmessig
- Ikke fyll skuffene med for mye varer, det er viktig med god luftsirkulasjon for å kunne avkjøle vinen på best mulig måte.
- Unngå at skuffene står oppe over lengre tid, plasser gjerne varene slik at du får lett tak i det du trenger.
- Rengjør magnetlisten rundt skuffefronten regelmessig for å forhindre at de blir skitne og kontroller at de ikke er ødelagte slik at kald luft slippes ut.

5. Viktig informasjon

For å sikre riktig installasjon og bruk, og dermed forlenge produktets levetid, må du lese nøye gjennom denne monterings- og bruksanvisningen før du går i gang med selve monteringen. Reparasjoner må kun utføres av fagfolk. Produsenten overtar intet ansvar for skader som oppstår dersom de nedenstående anvisninger ikke blir fulgt. Ta også godt vare på denne monterings og bruksanvisningen da det gir mange tips om bruk og jevnlig vedlikehold. Produktet vil selv ved vanlig bruk kreve vedlikehold samtidig som det kan forekomme utskiftning av slitasjekomponenter. Disse dekkes ikke under reklamasjonstiden, men av garantien i henhold til kjøpsloven.

Overspenningsvern anbefales for å beskytte produktets elektronikk. Den elektriske sikkerheten for apparatet er kun garantert dersom jordingssystemet i huset er montert på forskriftsmessig måte.

Dataskilt med serienummer er plassert innvendig, nede i høyre hjørne. Serienummer må alltid opplyses ved henvendelser til servicefirma eller produsent.

Scandinavian Appliances AS tar forbehold om eventuelle trykkfeil i denne bruksanvisningen og reserverer seg retten til å endre produktspesifikasjoner.

6. Mål og tekniske spesifikasjoner

8

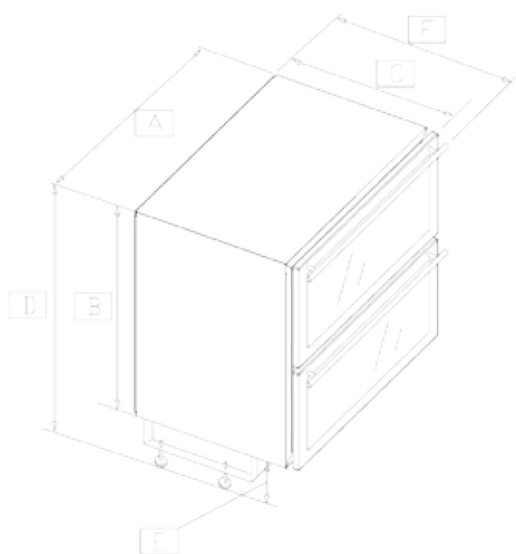

A 795mm
B 700mm
C 565mm
D Min 820 - Max 870mm
E Min 120mm - Max 170mm
F 595mm

Utvending mål	B 795 x H 820-870 x D 565 mm
Nisje mål	B 800x H 820 (min) x D 565
Bruttovolum	170 liter
Kjølesone	To avskilte temperatursoner
Temperaturområde	8-12 grader nede og 15-18 grader oppe
Volt/Hz	220 - 240 V AC 50 Hz
Klimaklasse	N
Energiklasse	B
Energiforbruk	186 kWh/år
Lydnivå	44 db
Belysning	LED lys, hvit farget
Avriming	Avriming skjer automatisk
Isolering	CFC-fritt Polyuretanskum
Kjølemiddel	R134A

Vekt	83 kg
Belastning pr skuff	Ca 20 kg
Skuffer	2 store med 3 innvendige skuffer
Skuff front	Sotet glass med UV beskyttelse
Ledningslengde	2,4 meter
Ventilasjonsbehov	2x 130cm ³ (medfølgende luftegitter)
Kompressor	Kompressor kjøling

Klimaklasse	Omgivelses-/romtemperatur
SN	+10 °C til +32 °C
N	+16 °C til +32 °C
ST	+16 °C til +38 °C
T	+16 °C til +43 °C
SN - ST	+10 °C til +38 °C
SN - T	+10 °C til +43 °C

Klimaklasser:

I henhold til klimaspesifikasjonene skal dette produktet brukes i klimaklassen TEMPERERT (N), som betyr en omgivelsestemperatur på +16 til 32°C.

Lys:

Når døren åpnes, tennes lyset automatisk. Lyset slukkes automatisk når døren lukkes.

Avriming:

Avriming skjer automatisk.

7. Før montering

Sjekk først produktet for skader etter oppakking. Et skadet apparat må ikke tas i bruk. Ved skader, vennligst kontakt transportør slik at det kan gjøres anmerkninger på fraktbrev. Sjekk så at du har alle delene mot stykklistene bakerst i denne monterings og bruksanvisningen. Ta kontakt med leverandør ved skader eller mangler.

Kjøleskuffen må kobles til en 220 - 240V/50 Hz jordet kurs med minimum 10A sikring og vi anbefaler at stikkontakt er plassert ved siden av produktet, f.eks. i tilstøtende benkeskap. Stikkontakten må være lett tilgjengelig for inst/servicepersonell.

Produktet er konstruert for montering under benk og det er en forutsetning at benkeplate er festet til kjøkkeninnredning og/eller vegg for å hindre at produktet kan bikke forover når skuffer trekkes ut.

Produktet kan ikke benyttes frittstående.

8. Montering

Vinskuffen krever et nisjemål på B 800 x H 820 (min) x 870 (max) x D 565 mm. Se Fig 1

Juster de bakre stillføttene slik at skuffmodulens bakkant så vidt når opp under benkeplate. Fig 1.

Vipp ut feste brakettene på toppen av vinskuffen. Fig 2.

Skyv produktet på plass med forsiktighet og juster de fremre føttene slik at forkant klemmer godt oppunder benkeplate. Fig 1.

Nisjemål **Fig. 1**

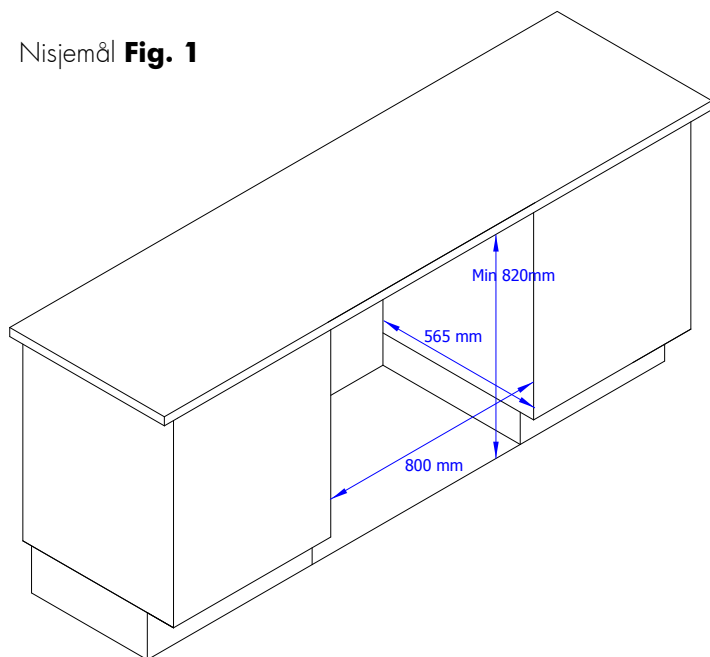

Feste av produktet til benkeplate. **Fig. 2**

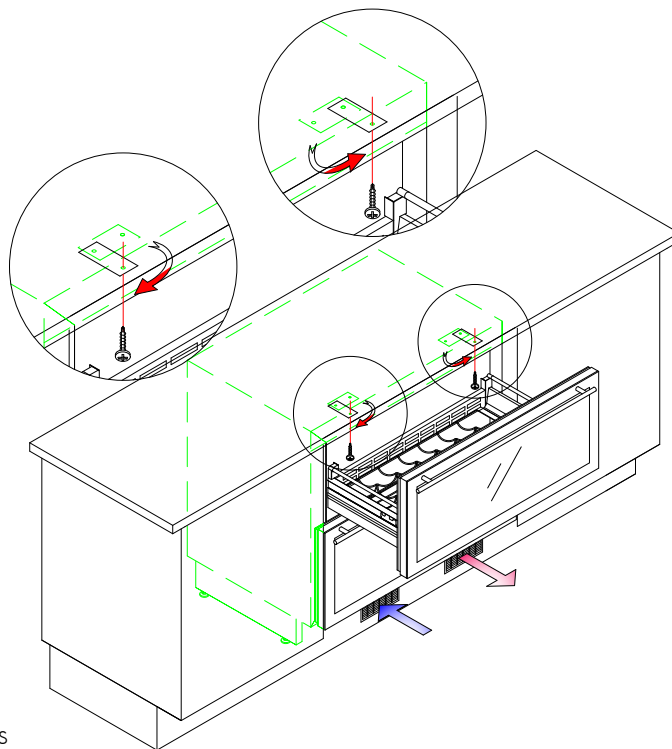

De to medfølgende ventilasjonsgitter skal monteres i sokkel, og det er viktig at de monteres i henhold til Fig 3. For å sikre at apparatet fungerer som det skal, må disse ventilasjonsgitterne ikke tildekkes. Håndtakene festes med de vedlagte skruene. NB! Husk å bruke de sorte plasthylsene mellom håndtak og front! Håndtakene må ikke skrues for hardt fast til produktet.

NB! Front-/dekorsokkel følger ikke med produktet

Fig. 3

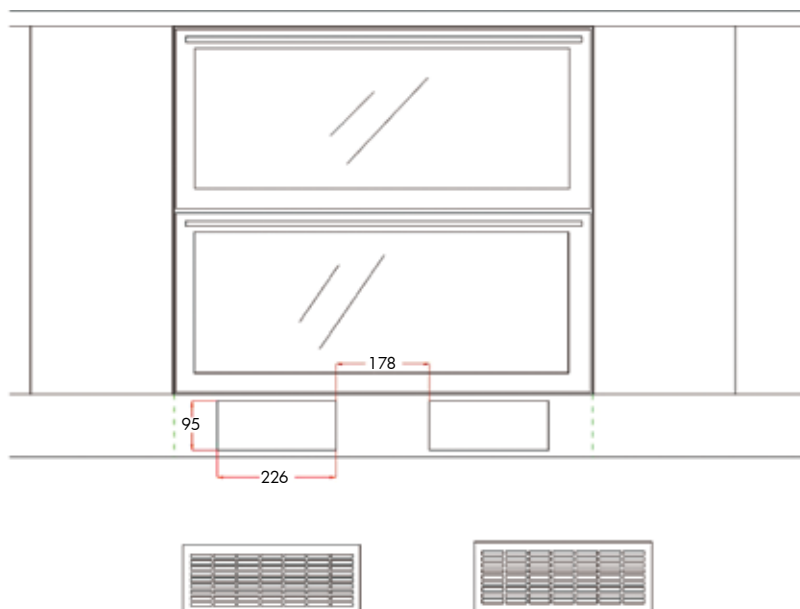

9. Montering / demontering skuffer

10

9.1. Demontering av skuff

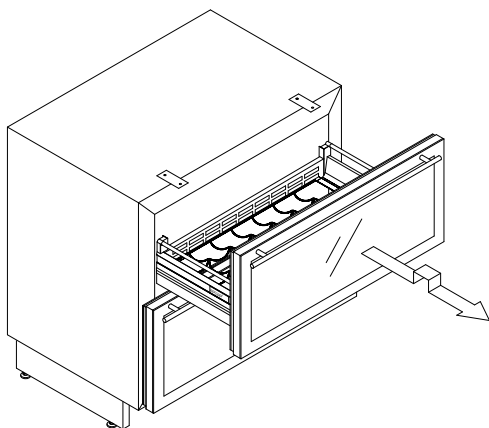

Ta ut skuff: Løft opp i forkant, press lett bakover og trekk skuffen ut.

Sett inn skuff: Legg skuffens bakkant på skinnene som er montert i kabinettet. Hold skuffen horisontalt og skyv innover til du hører at skuffen låses. Trekk skuffen forsiktig ut for å kontrollere at den er låst. Gjenta om nødvendig.

9.2. Sidejustering

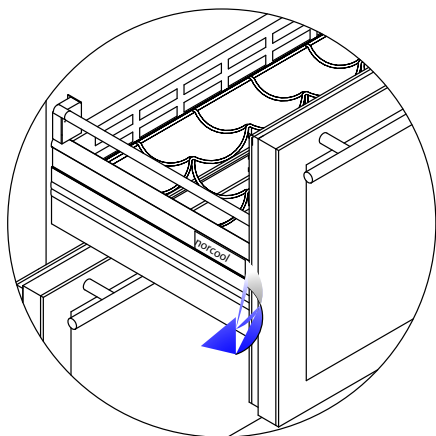

Ta av deksel på siden.

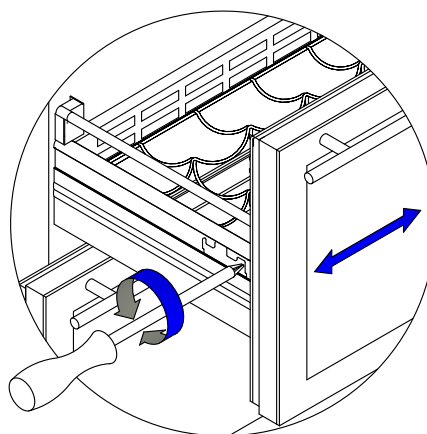

Skuffens front justeres sideveis høyre/venstre. Vri mot venstre - skuffen flyttes 1 mm til venstre. Juster på begge sider om nødvendig.

9.3. Høydejustering

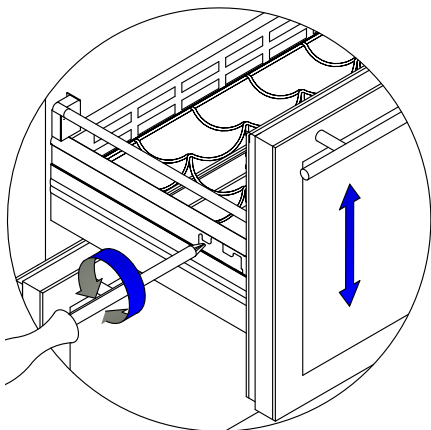

Høyden kan justeres +/- 2 mm.

9.4. Tiltjustering

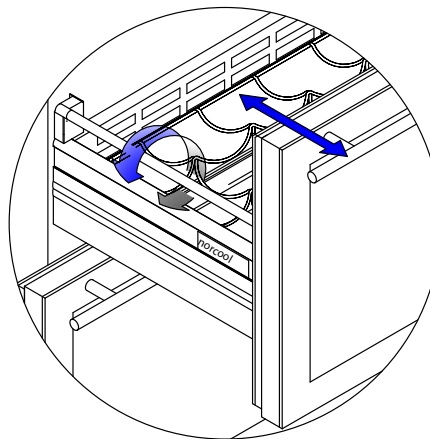

Ved vertikal justering, påse at magnetlist tetter tilfredsstillende.

9.5. Montering/demontering innvendige hyller

De innvendige hyllene er festet med borrelås til skinnene. Når de skal tas ut trekker man hyllen helt ut og trekker hyllen opp i front, samtidig som du trekker den mot deg.

Når hyllen skal settes tilbake, trekkes begge skinnene helt ut. Påse at tappene bak på hver skinnene treffer sporene på hyllen. Dytt skinnene helt inn før du legger hyllen ned i fremkant. Dette sikrer at hyllen blir rett.

10. Drift og vedlikehold

10.1. Før start

La produktet stå i ca 2 timer før det tilkobles strøm/startes. Dette er for at olje i kjølesystemet skal samle seg i kompressoren etter transport/installasjon.

Cave 55 er i drift fra det øyeblikket den er tilkoblet strøm.

Temperaturen i de ulike kjølesonene (oppe og nede) stilles inn separat. Temperaturen kan justeres mellom 8 og 12 °C i nedre sone og mellom 15 og 18 °C i øvre sone.

Temperaturene er forhåndsinnstilt på henholdsvis 8 °C og 15 °C.

Temperaturen justeres om nødvendig ved hjelp av termostatene som er plassert nederst i høyre hjørne. Nederste termostat er for nedre sone og øverste termostat er for øvre sone.

10.2. Rengjøring

- For å unngå muggdannelse, lukt osv. er det viktig med jevnlig renhold. Til rengjøring av produktet anbefales det å bruke mildt, varmt såpevann.
- Oppsamlingsrennen og avløpsslangen innvendig må rengjøres minst 2 ganger pr år og ellers etter behov slik at opptiningsvannet kan renne uhindret ut til fordampningskålen. Pass på at rengjøringsvannet ikke renner ned i fordampningskålen.
- Ikke bruk sterke/etsende såpemidler.
- Ikke bruk damprensere for å rengjøre produktet. Damp kan trenge gjennom til de elektriske komponentene og forårsake kortslutning.
- Ikke vask oppbevaringsboksen, som er i nedre skuff, i oppvaskmaskin da denne kan bli deformert.

Skuffene rengjøres med fuktig klut og såpe. Slipende og / eller etsende rengjøringsmidler må ikke benyttes.

NB! Skuffenes skinner skal ikke rengjøres. Dersom søl / tilsmussing skulle oppstå, tørkes dette av med tørr klut.

10. Drift og vedlikehold

12

10.3. Demping/inntrekk

Samtlige skuffer er utstyrt med demping slik at man oppnår en myk og behagelig lukking. Det automatiske inntrekket sørger for lukking til enhver tid og man unngår derfor at skuffer blir stående åpne.

NB! Inntrekket aktiviseres 30mm fra lukket posisjon og har ingen funksjon når skuffen er utenfor dette området.

10.4. Innstilling av temperatur

1. Hold tast merket St inne til St vises i displayet.
2. Trykk én gang slik at programmert temperatur vises.
3. Trykk på UP eller DOWN til ønsket temperatur vises i display.

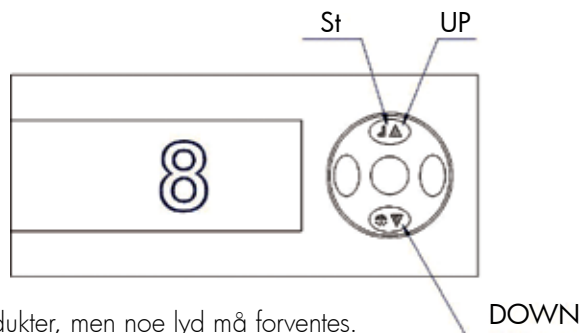

10.5 Lyder

Norcool vinskuff er et stillegående produkt sammenlignet med lignende produkter, men noe lyd må forventes.

- Brumming kommer fra kompressoren. Av og til kan den være noe høyere når kompressoren starter opp.
- Surkling kan komme fra kjølevæsken i rørene.
- Summing fra sirkulasjonsvifter

10.6. Feilsøking og service

Påse at luftegitter er montert i sokkel i henhold til monteringsanvisning. Se Figur 3.

Feil	Årsak	Hva kan gjøres?
Kjøler ikke tilstrekkelig.	<ol style="list-style-type: none">1. Termostat justert for varm.2. Omgivelsestemperatur for høy.3. Omgivelsestemperatur for lav.4. Skuff ikke lukket.5. Gjeniset fordampner.	<ol style="list-style-type: none">1. Juster termostat kaldere.2. Senk temperatur i rommet der produktet er plassert.3. Øk temperaturen i rommet der produktet er plassert.4. Påse at skuff er tett/lukket.5. Avtin produktet ved å trekke ut støpselet.
Vifte virker ikke.	<ol style="list-style-type: none">1. Vifte defekt.2. Sikringer.3. Nettledning.	<ol style="list-style-type: none">1. Bytt vifte (må gjøres av servicemann).2. Sjekk sikringer.3. Sjekk at ledning er skikkelig tilkoblet kontakt.

Bestill service på telefon: 815 69 117 eller via vår nettside www.norcool.no. Ved at du har sjekket disse punktene før du tilkaller hjelp, hjelper du servicemannen med hvilke deler han evt. må ha med seg og hvilke tiltak han må gjøre.

11. Leveringsbestemmelser

Leveringsbetingelser for Norge. For andre land, kontakt din forhandler.

11.1. Forbrukerkjøp

Disse vilkår regulerer kundenes rettigheter overfor leverandøren (Norcool) ved kjøp av nye Norcool produkter som blir brukt på normal måte i privat husholdning. Slik det er bestemt i de følgende punkter, har leverandøren plikt til å utbedre feil /mangel som oppstår.

1. Leverandørens garanti

Leverandøren garanterer at det produktet som er levert har de egenskaper og den kvalitet som er foreskrevet i leverandørens brosjyrer eller annen skriftlig salgsmateriale. Mindre avvik kan forekomme som følge av produktendring. Garantitiden løper i 2 år fra den dag produktet ble levert til kunde. På grunn av at disse apparater har en teknisk komplisert oppbygning, er det viktig at kundene følger bruksanvisningen nøye. Produktene vil selv gjennom vanlig bruk utsettes for slitasje som kan nødvendiggjøre forebyggende vedlikehold, og dermed også utskifting av slitasjekomponenter (vifter, startutstyr, kompressorkomponenter med variabel levetid avhengig av bruk og vedlikehold).

2. Kjøpers rettigheter

Fristen for å reklamere i forbrukerkjøp er 2 år. Når utstyret eller deler av det ved vanlig bruk er ment å vare vesentlig lenger, er fristen for å reklamere 5 år. Ved slik reklamasjon er forutsetningen for mangelsansvar at mangelen var til stede på

leveringstidspunktet. Kunden taper imidlertid i alle tilfelle sin rett til å fremme krav, hvis han ikke reklamerer innen rimelig tid etter at en mangel oppdages, eller burde ha vært oppdaget. Ved kjøpsrettslige mangler har leverandøren rett til å reparere produktet innenfor de frister som følger kjøpsloven. Etter at garantitiden er utløpt, vil vilkårene for og omfanget av leverandørens ansvar for mangler ved utstyret være regulert av kjøpsloven.

3. Leverandørens utbedring (Transport av produkter)

Leverandøren og/eller forhandler av leverandørens produkter kan bestemme om feil/mangel skal repareres hos kunden, på eget, eller på anvist verksted etter følgende retningslinjer.

a) Kunden plikter å stille produktet til disposisjon for reparatør. Leverandøren betaler kostnadene for reparasjonen. Dette gjelder for produkter som befinner seg innenfor leverandørens eller forhandlerens naturlige salgsdistrikt! Med naturlig salgsdistrikt menes en avstand mellom leverandør / forhandler og kunde langs vei på maks. 20 km. Dersom avstanden er mer enn 20 km, og forhandleren er den som ligger nærmest kunden, vil leverandøren likevel betale reisekostnadene. Volder dette urimelige kostnader eller ulempe gjelder ikke plikten til å foreta utbedringene som nevnt over, uten kostnad for kunden! Normalt vil dette være tilfelle dersom kunden ikke kan nås med vanlig kommunikasjonsmidler, og/eller hvis kunde ikke bor landfast.

b) Reparasjoner/Utbedringer på verkstedet. Dersom kunden uten vesentlige ulemper kan bringe og hente produktet, må han selv bringe det til anvist verksted for reparasjon, eller sende produktet, da for egen regning og risiko. Kan ikke kunden bringe produktet til angitt verksted uten urimelig ulempe og / eller omkostninger, skal dette i mangel av annen avtale skje på rimeligste måte, og sendes på leverandørens regning og risiko til anvist verksted.

NB! PRODUKTET SKAL VÆRE FORSVARLIG EMBALLERT!

4. Leverandørens erstatningsansvar.

Kunden kan på nærmere vilkår kreve økonomiske tap erstattet etter kjøpslovens regler. Leverandøren er dog ikke i noen tilfelle ansvarlig for indirekte tapsposter (som nevnt i kjøpsloven §67(2)). Påføres gjenstander skader som har en direkte eller nær sammenheng med produktets forutsatte funksjon eller bruk, er leverandøren kun ansvarlig i den utstrekning dette er følger av uravikelige rettsregler. Det samme gjelder ansvar for personskader. Skader av denne art skal i et hvert tilfelle behandles mellom leverandør og kunde.

5. Hva leverandørens ansvar ikke omfatter

Kunden har ingen anledning til å stille krav gjeldende mot leverandør eller forhandler dersom feil/ mangel, eventuelt skader er en følge av:

- Installasjon som ikke er utført i overensstemmelse med Elverkets bestemmelser eller i strid med vår monteringsanvisning som er å anse som krav. Kjølerommet må byggeteknisk tilfredsstillende gjeldende krav herunder krav til isolasjon, materialvalg og ventilasjon.
- Behandling i strid med bruksanvisningen, eller annen uforvarlig behandling. (Manglende vedlikehold!)
- Reparasjoner eller inngrep utført av uautoriserte personer, eller bruk av uoriginale deler.
- Uhell eller andre forhold etter levering til kunden som ligger utenfor leverandørens/ forhandlerens kontroll, herunder spenningsvariasjoner utover +/- 10 % av merke spenningen, lynnedslag, samt elektriske forstyrrelser.
- Korrosjon/avleiring som følge av omgivelsene.
- Vanlig slitasje.

6. Tvister

Tvister som gjelder anvendelse av disse vilkårene kan gjennom forbruker rådets klageapparat, bringes inn for avgjørelse i bransjens reklamasjonsnemnd.

11.2. Næringskjøp

Med næringskjøp forstås alt som ikke er forbrukerkjøp. Dersom produktene står i kafeer, restauranter, gatekjøkken, hoteller, moteller, bedrifter, eller annen ervervsmessig virksomhet. Samt bruk i skoler, institusjoner, hybelhus, barnehager, idrettsanlegg, felles husholdninger, og borettslag, pluss tilfeller der kunden helt eller delvis tar betaling for bruken av apparatet, eller det inngår i et bofellesskap, eventuelt et leieforhold. Eller apparatet benyttes til å vedlikeholde en vare kunden omsetter. Alt dette er næringskjøp. Reklamasjonstiden og garantitiden er da på 6 mnd. Dette gjelder ethvert tap mangelen måtte forårsake, som f.eks. driftstap, tapt fortjeneste og andre økonomiske konsekvenstap. Denne begrensning i leverandørens ansvar gjelder ikke dersom han har gjort seg skyldig i grov uaktsomhet.

For øvrig gjelder leveringsbetingelser som ved et forbrukerkjøp!

Scandinavian Appliances AS tar forbehold om eventuelle trykkfeil i denne bruksanvisning.